

# CRANE $\frac{17}{24}$

120X200  
140X200  
160X200  
180X200  
200X200

KI-04416-000

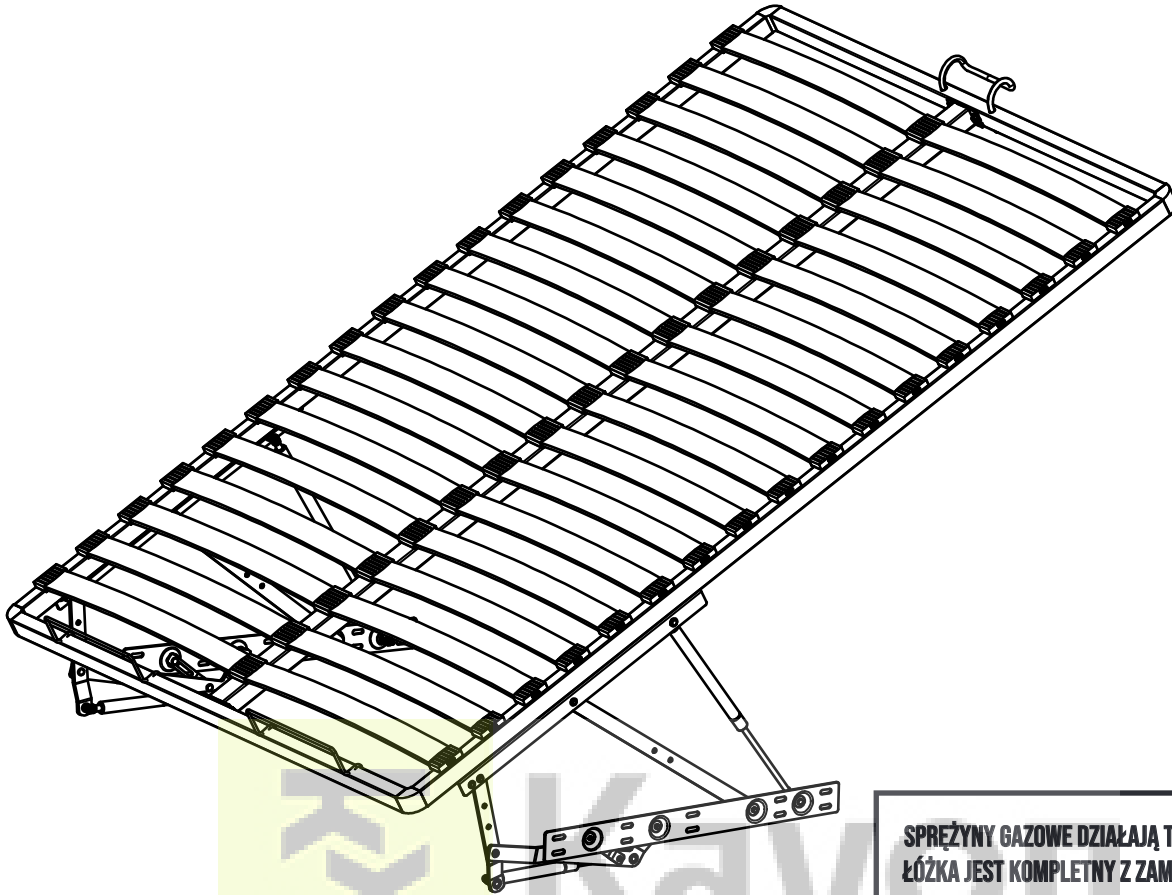

SPRĘŻYNY GAZOWE DZIAŁAJĄ TYLKO WTEDY GDY MONTAŻ ŁÓŻKA JEST KOMPLETNY Z ZAMOCOWANYMI SPRĘŻYNAMI, PRZYMOCOWANYMI DO KONSTRUKCJI ORAZ OBCIĄŻONY MATERACEM.

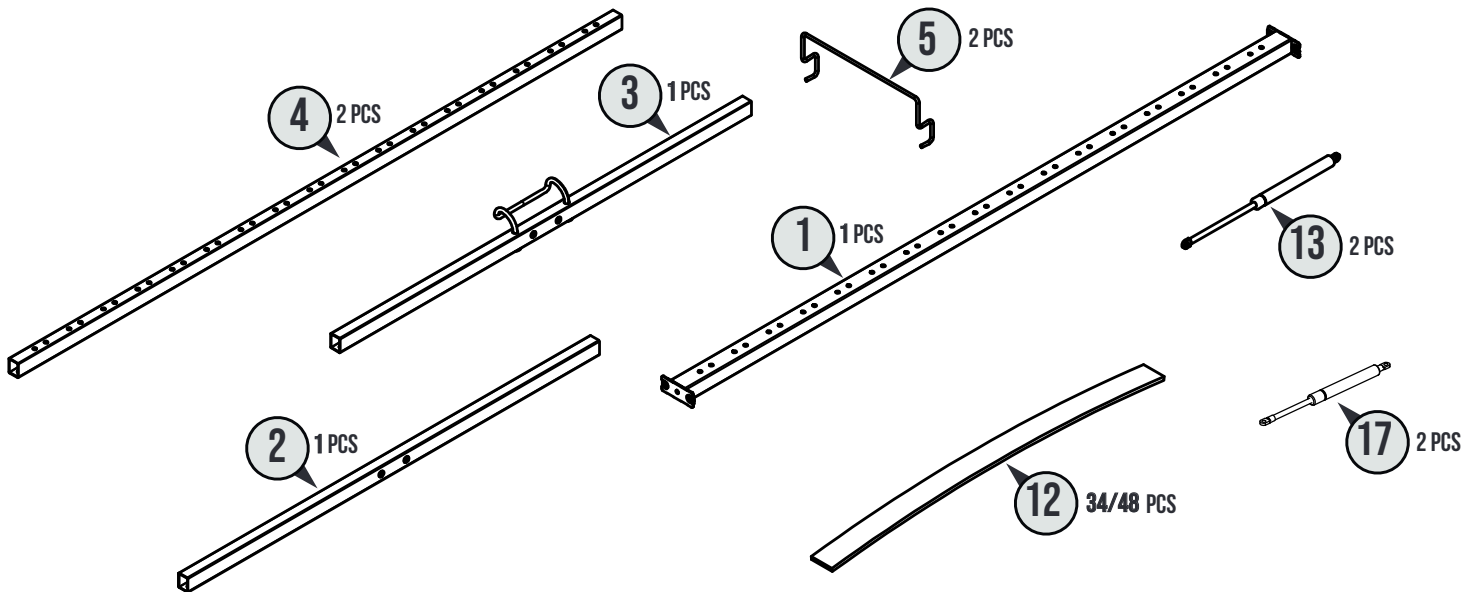
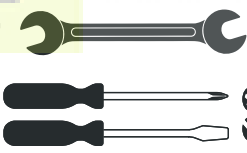
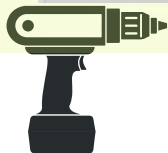

6-4 PCS

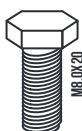

7-12 PCS



8-8 PCS

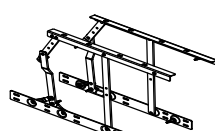

9-1 PCS



10-34/48 PCS



11-17/24 PCS



14-4 PCS

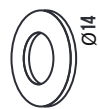

15-8 PCS

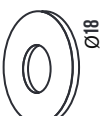

16-8 PCS

# CRANE 17/24

## 1

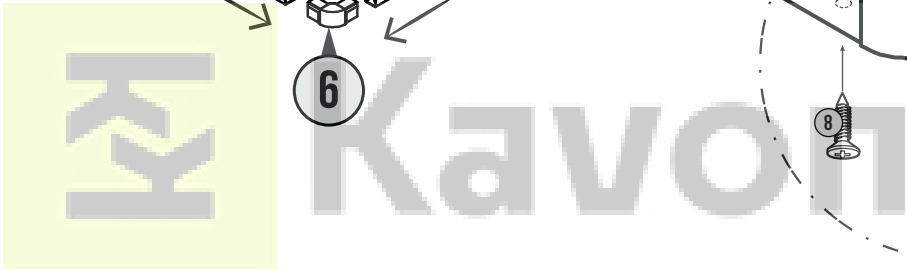
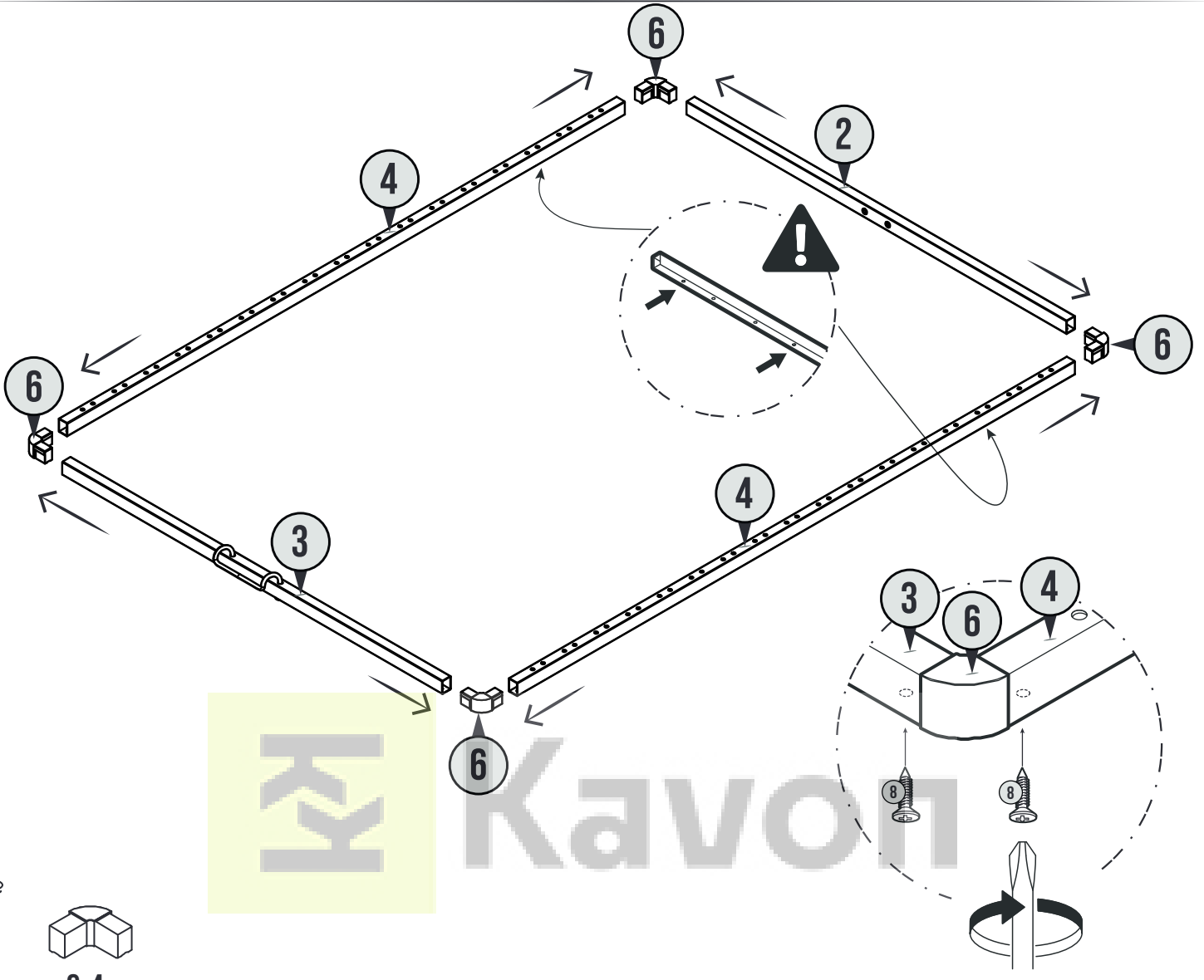

## 2

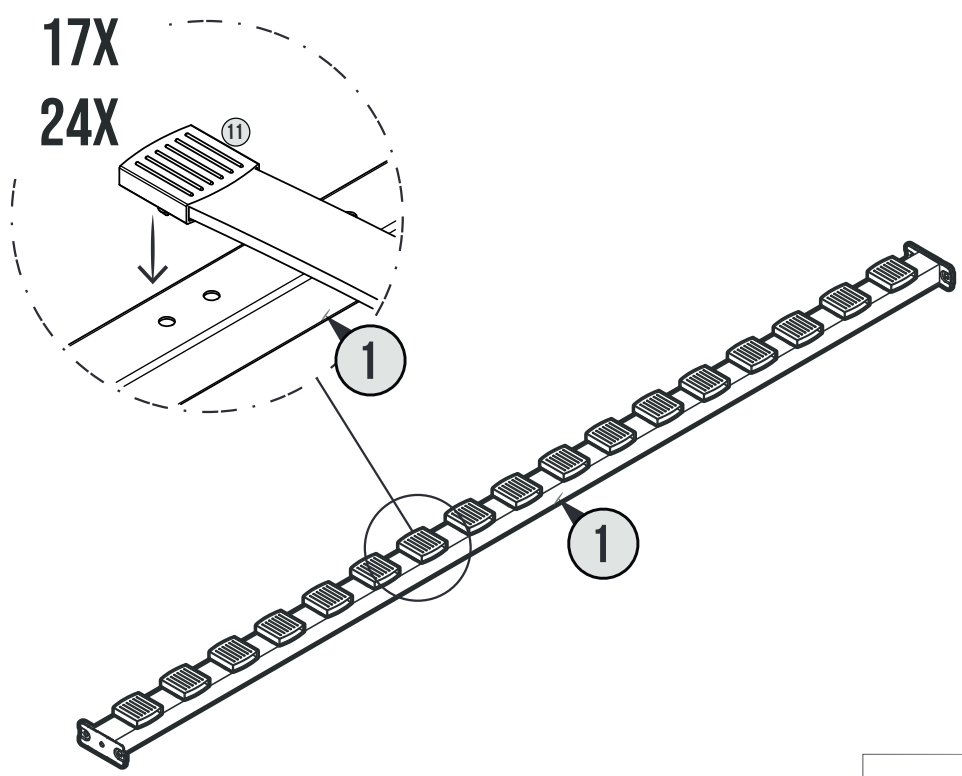

## 3

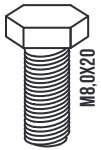
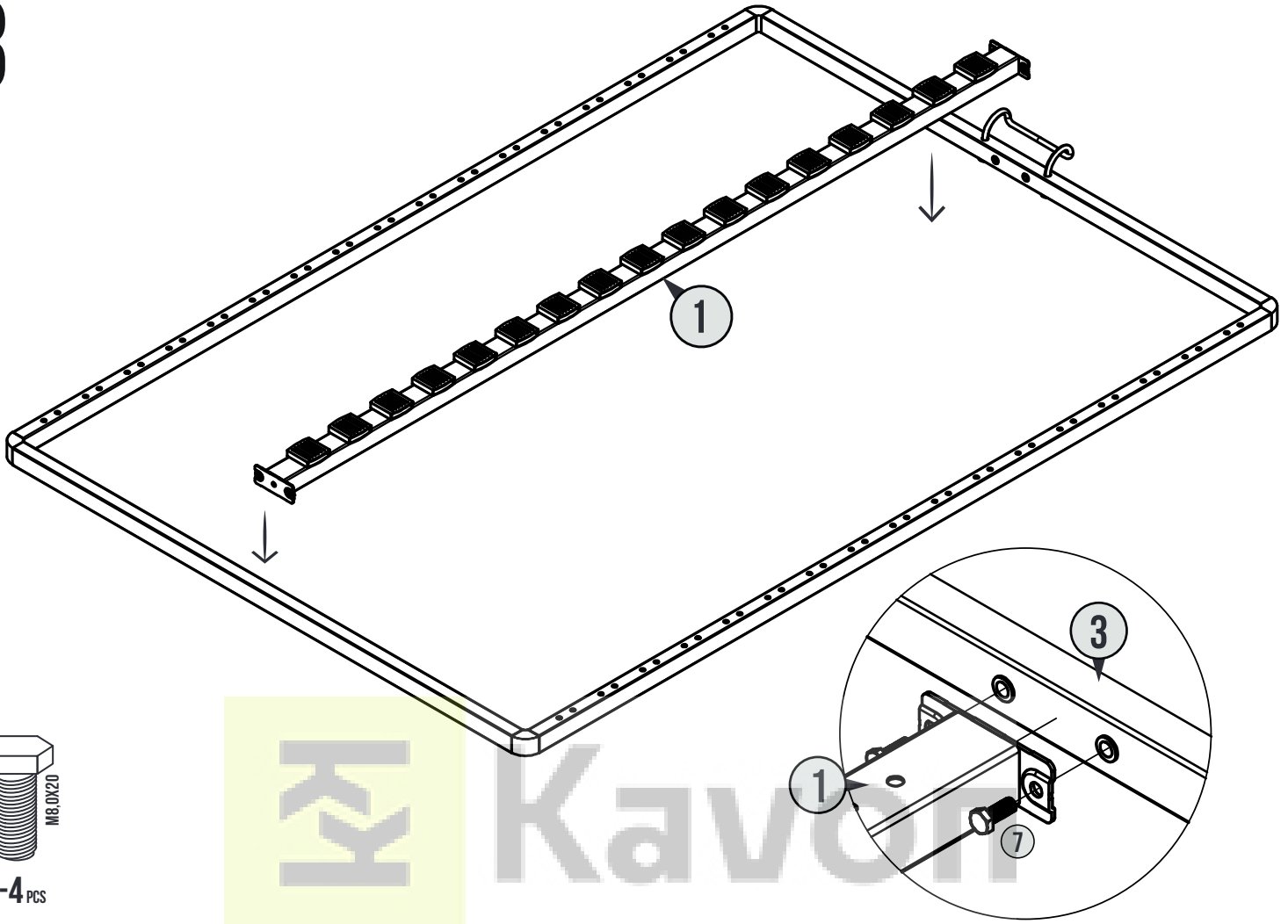

7-4 PCS

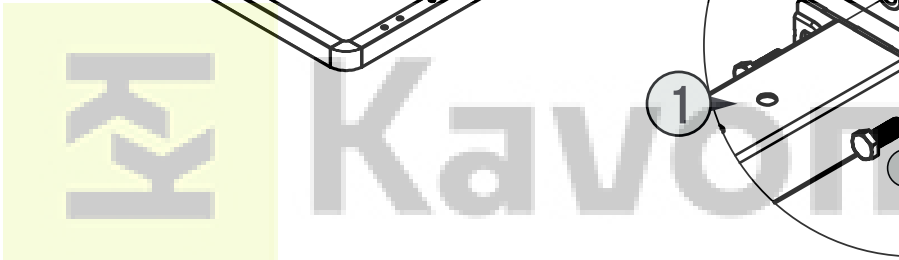

## 4

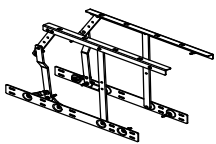
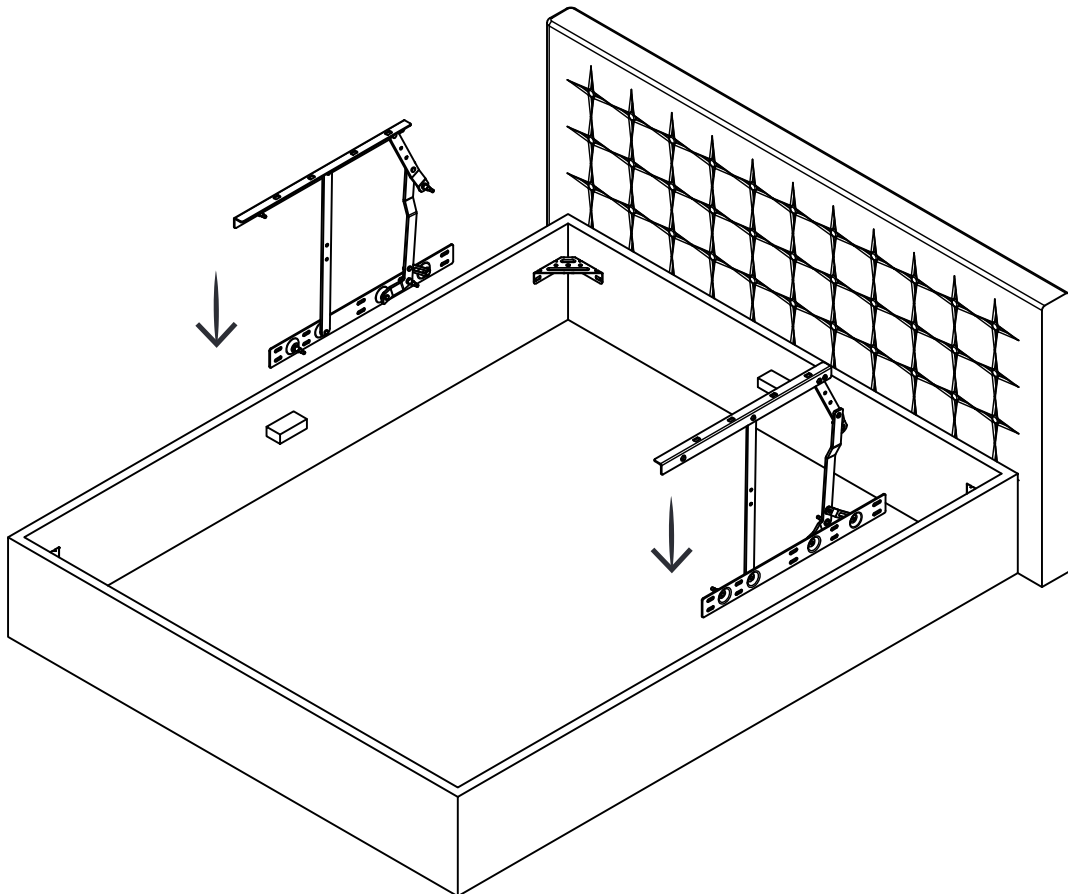

9-1 PCS

# CRANE 17/24

## 5

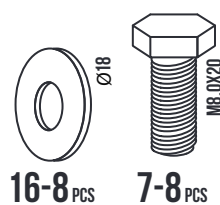
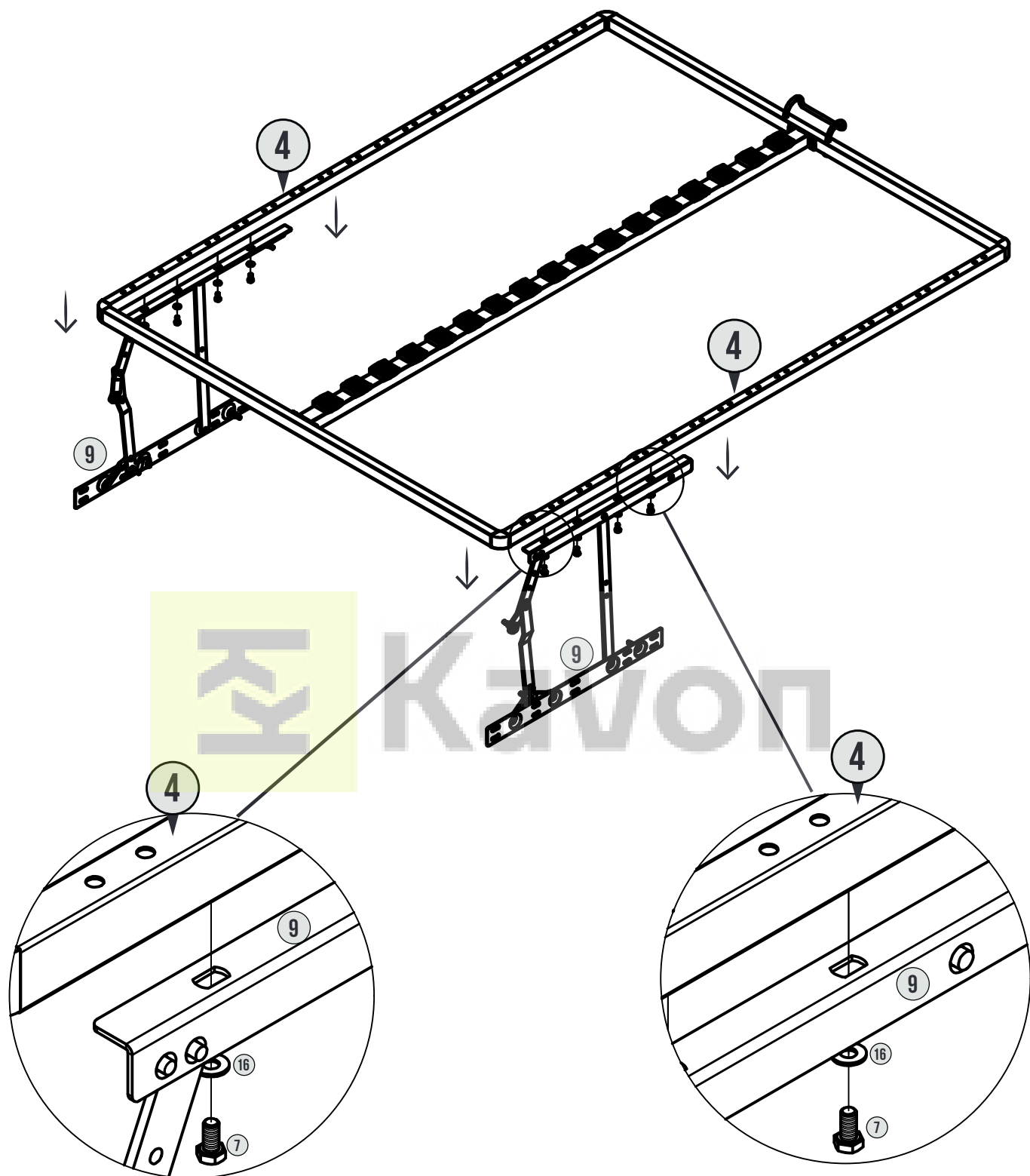

16-8 PCS

7-8 PCS

# CRANE $\frac{17}{24}$

## 6

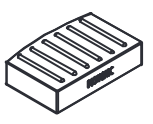
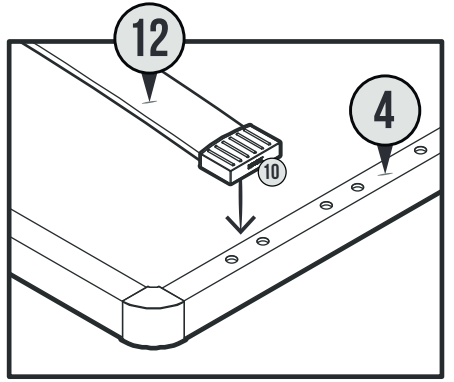
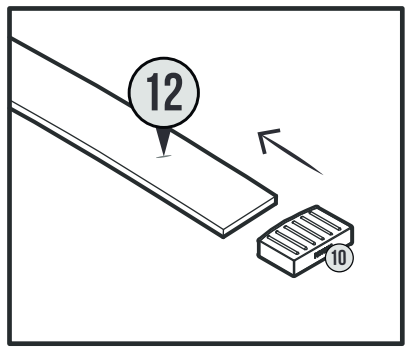
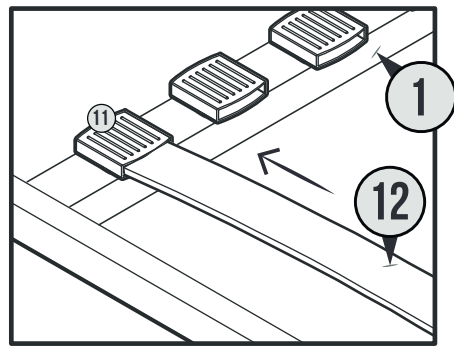
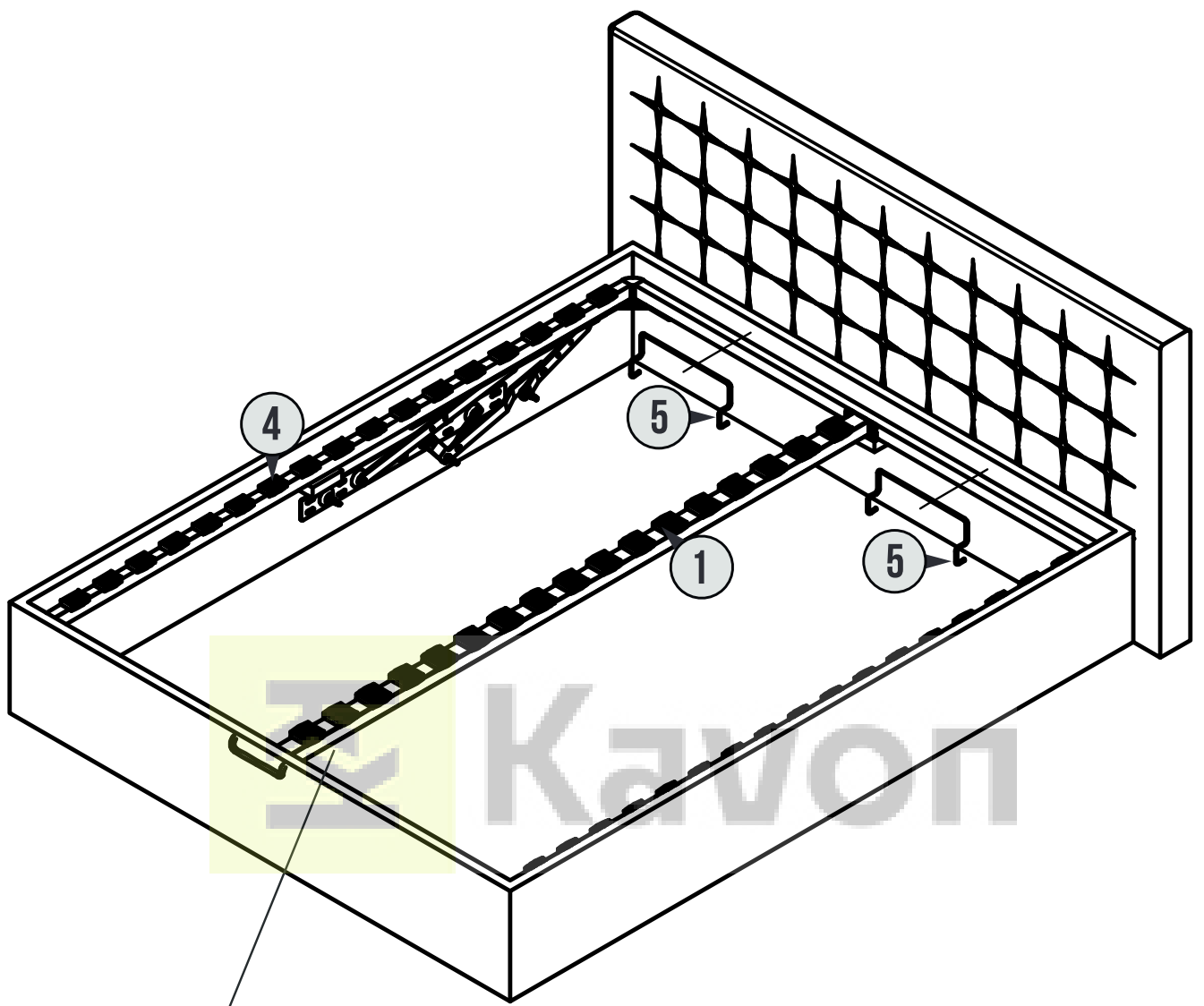

10-34/48 PCS



12-34/48 PCS

# CRANE $\frac{17}{24}$

## 7

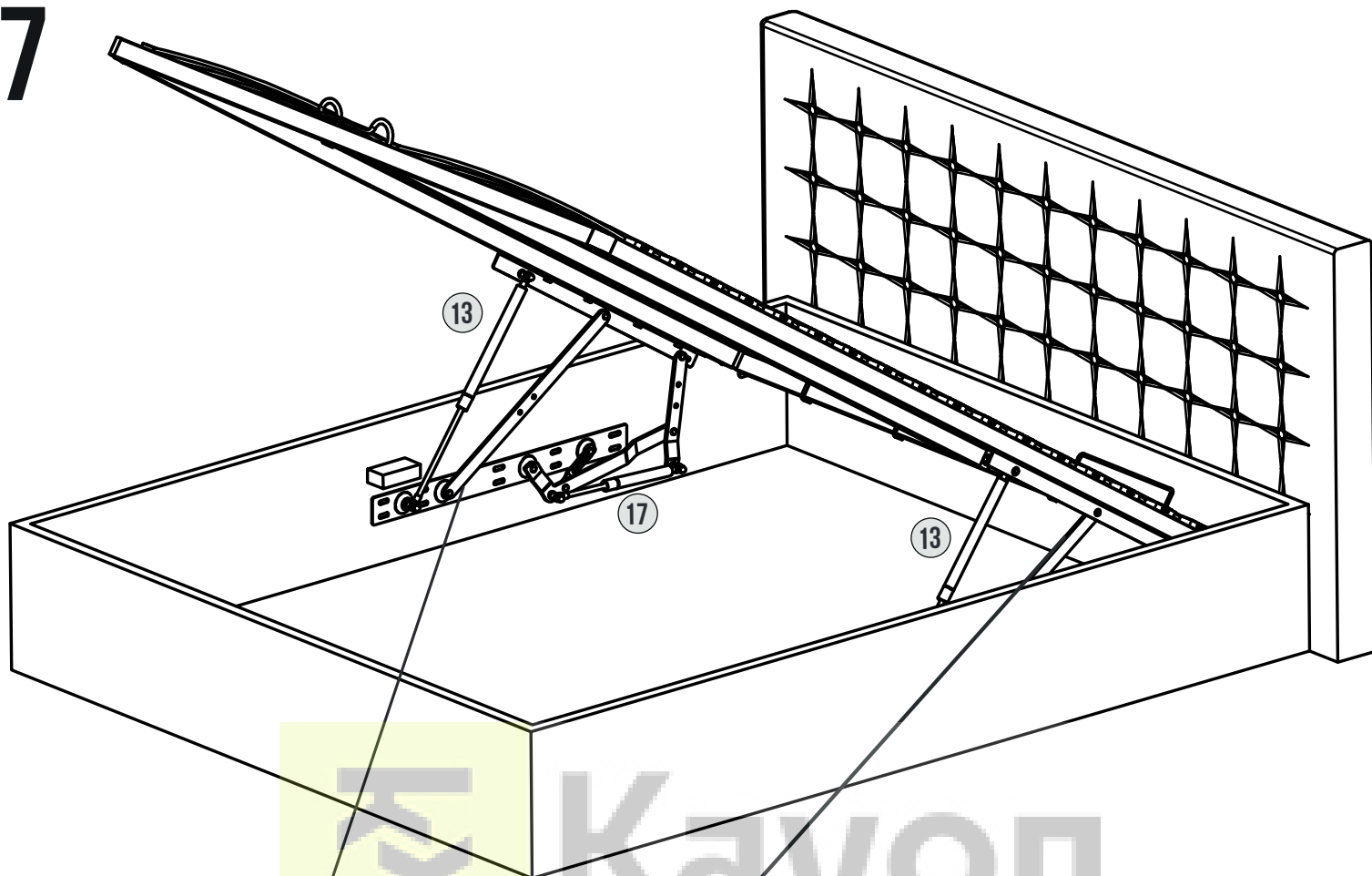

## 2X

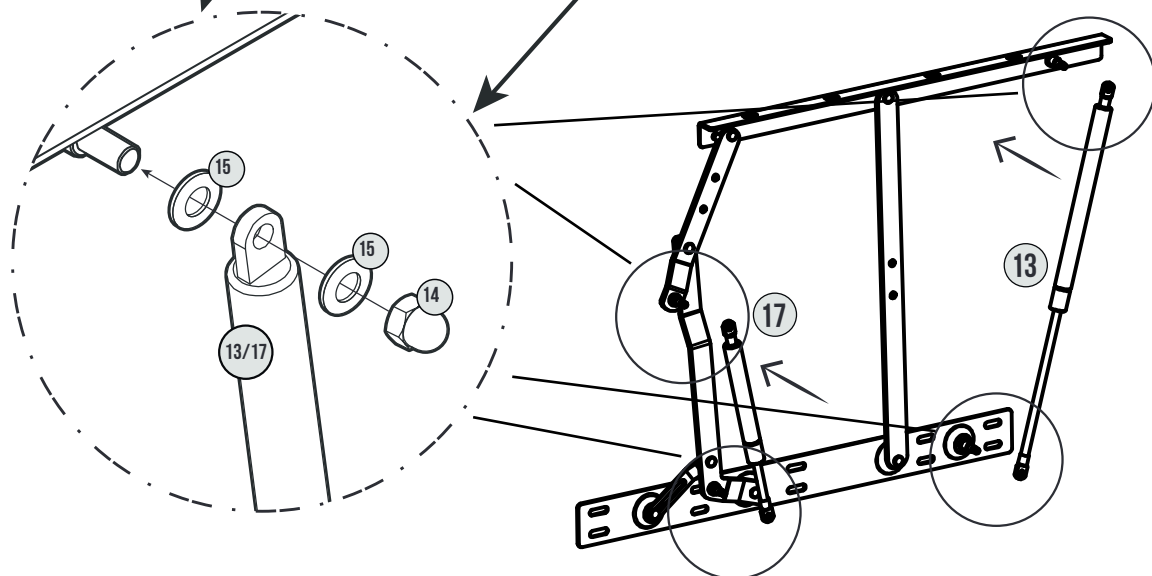

14-8 PCS



15-16 PCS

## EN - BED SAFETY AND USE INSTRUCTIONS

DE- SICHERHEITS- UND GEBRAUCHSANWEISUNGEN FÜR DAS BETT

ES- INSTRUCCIONES DE USO Y SEGURIDAD DE LA CAMA

POT- SEGURANÇA DA CAMA E INSTRUÇÕES DE UTILIZAÇÃO

IT- SICUREZZA DEL LETTO E ISTRUZIONI PER L'USO

NEL- BEDVEILIGHEID EN GEBRUIKSINSTRUCTIES

POL- INSTRUKCJA BEZPIECZEŃSTWA I UŻYTKOWANIA ŁÓŻEK

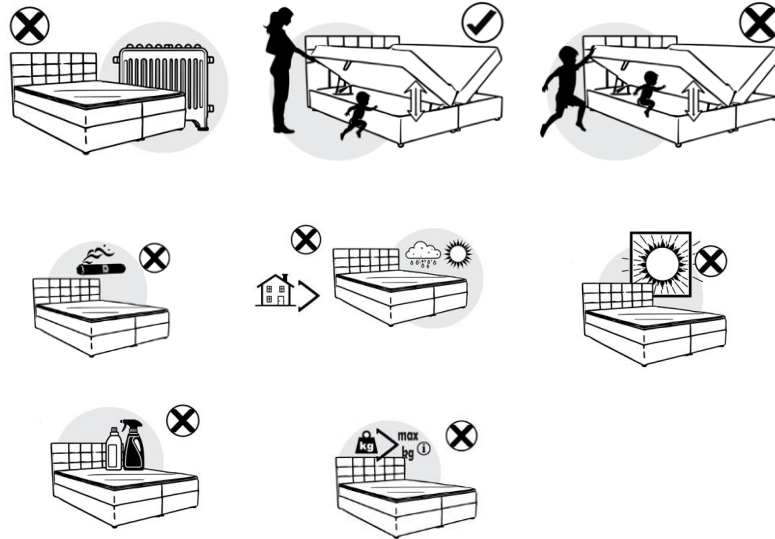

La surface doit être nettoyée avec un chiffon humide ou avec des détergents dédiés. Les déversements doivent être éliminés immédiatement avec un tampon propre et sec pour absorber le liquide. Ne frottez pas, cela pourrait endommager le tissu. Des variations de couleur entre les surfaces nettoyées et non nettoyées peuvent apparaître. En cas de doute, contactez un professionnel pour effectuer le nettoyage.

Surface shall be cleaned with moist cloth or with dedicated detergents. Spills should be removed immediately with a clean and dry dabbing to absorb the liquid. Do not rub, it may damage the fabric. Variations in color between the surfaces cleaned and uncleaned might appear. If in doubt, contact a professional to carry out cleaning.

Die Oberfläche muss mit einem feuchten Tuch oder speziellen Reinigungsmitteln gereinigt werden. Verschüttete Flüssigkeiten sollten sofort mit einem sauberen und trockenen Tupfer entfernt werden, um die Flüssigkeit aufzusaugen. Nicht reiben, da dies den Stoff beschädigen könnte. Es kann zu Farbabweichungen zwischen gereinigter und ungereinigter Oberfläche kommen. Wenden Sie sich im

Zweifelsfall an einen Fachmann, um die Reinigung durchführen zu lassen.

La superficie se limpiará con un paño húmedo o con detergentes específicos. Los derrames deben eliminarse inmediatamente con un paño limpio y seco para absorber el líquido. No frotar, puede dañar la tela. Pueden aparecer variaciones de color entre las superficies limpiadas y sin limpiar. En caso de duda contacta con un profesional para realizar la limpieza.

A superfície deve ser limpa com pano úmido ou com detergentes específicos. Os derramamentos devem ser removidos imediatamente com um pano limpo e seco para absorver o líquido. Não esfregue, pode danificar o tecido. Podem aparecer variações de cor entre as superfícies limpas e não limpas. Em caso de dúvida, procure um profissional para realizar a limpeza.

La superficie dovrà essere pulita con un panno umido o con detergenti dedicati. Le fuoriuscite devono essere rimosse immediatamente con un panno pulito e asciutto per assorbire il liquido. Non strofinare, potrebbe danneggiare il tessuto. Potrebbero apparire variazioni di colore tra le superfici pulite e quelle non pulite. In caso di dubbi, rivolgersi ad un professionista per effettuare la pulizia.

Het oppervlak moet worden gereinigd met een vochtige doek of met speciale reinigingsmiddelen. Gemorste vloeistoffen moeten onmiddellijk worden verwijderd door schoon en droog te deppen om de vloeistof te absorberen. Niet wrijven, dit kan de stof beschadigen. Er kunnen kleurvariaties optreden tussen de gereinigde en ongereinigde oppervlakken. Neem bij twijfel contact op met een professional om de reiniging uit te voeren.

Powierzchnię należy czyścić wilgotną szmatką lub specjalnymi detergentami. Rozlane ciecze należy natychmiast usunąć czystym i suchym przetrarciem, aby wchłoniąć płyn. Nie trzyj, może to spowodować uszkodzenie tkaniny. Mogą pojawić się różnice w kolorze pomiędzy powierzchniami oczyszczonymi i nieoczyszczonymi. W razie wątpliwości należy skontaktować się ze specjalistą w celu przeprowadzenia czyszczenia

# CRANE $\frac{17}{24}$

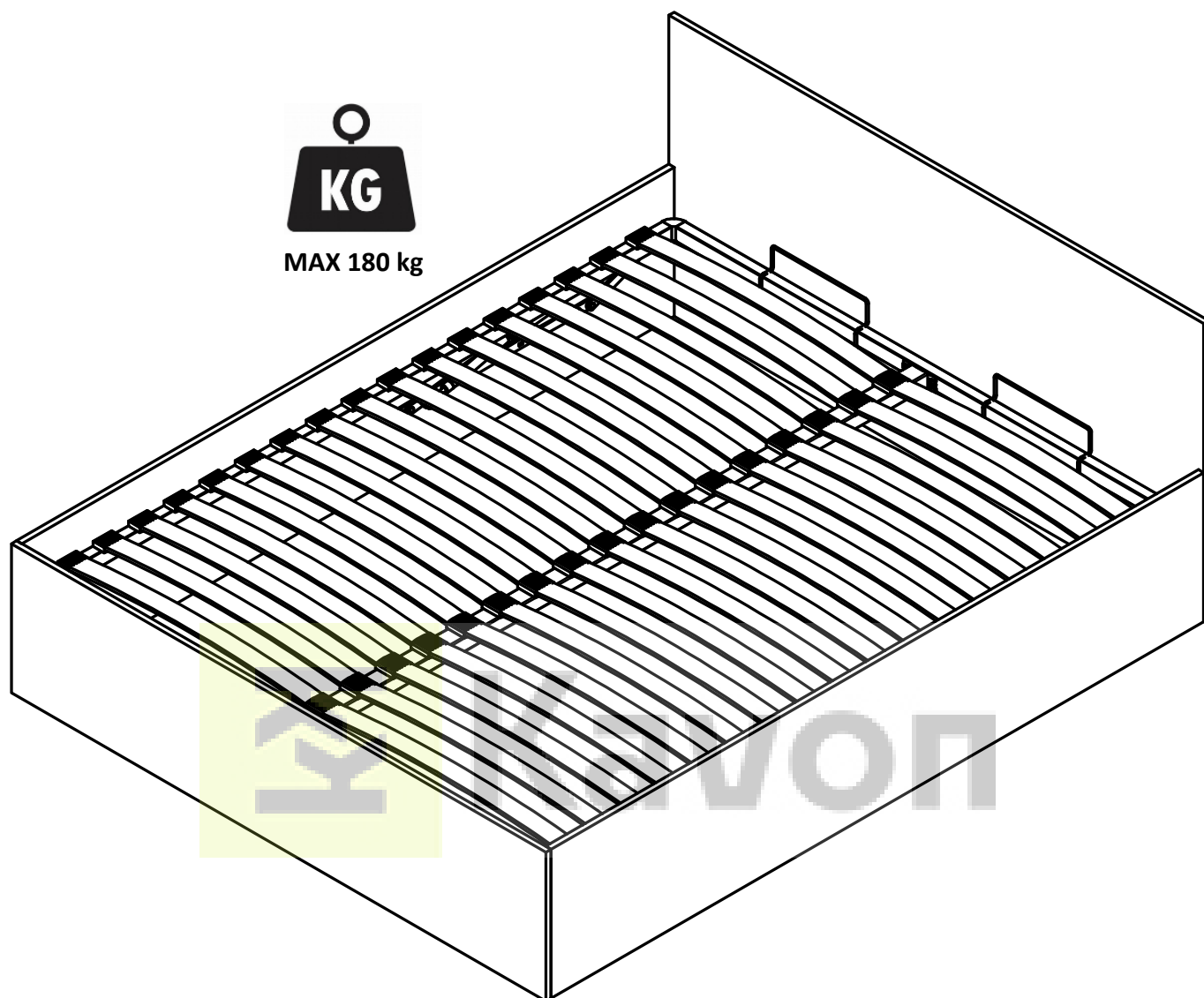

**NOWAK Okucia Meblowe Sp z o.o. Sp.k**  
**ul. Granitowa 47, 63-600 Olszowa, Poland**  
[gpsr@an-nowak.com](mailto:gpsr@an-nowak.com)

Fabriqu  en Pologne/ Made in Poland/ Hergestellt in Polen/ Hecho en Polonia/  
Prodotto in Polonia/ Gemaakt in Polen/ Feito na Pol nia/ Wyprodukowano w Polsce



## GB ENGLISH (EN)

1. **Frame width:** The internal width of the bed box must match the size of the purchased slatted base (e.g., for a 160x200 cm frame, the internal dimensions are **1600x2020 mm**).
2. **Closing & Gas springs:** Do not force the frame down without a mattress or hang on it. Place the mattress first, then close the frame. If the gas springs are too strong, they can be exchanged – please contact us via email.
3. **Box depth:** With a box depth of 320 mm (as shown), the mattress is countersunk by approx. 50 mm. The box can be higher, but a lower depth is not recommended, as the mechanism requires proper clearance to operate.

## DE DEUTSCH (DE)

1. **Rahmenbreite:** Die Innenbreite des Bettkastens muss dem Maß des gekauften Lattenrosts entsprechen (z. B. bei 160x200 cm beträgt das Innenmaß des Kastens **1600x2020 mm**).
2. **Schließen & Gasfedern:** Den Rahmen niemals bezugslos ohne Matratze mit Gewalt schließen lub sich daran hängen. Zuerst die Matratze auflegen, dann schließen. Sollten die Gasdruckfedern zu stark sein, können sie umgetauscht werden – bitte kontaktieren Sie uns per E-Mail.
3. **Kastentiefe:** Bei einer Kastentiefe von 320 mm (wie abgebildet) versinkt die Matratze um ca. 50 mm. Der Kasten darf höher sein, eine geringere Höhe wird jedoch nicht empfohlen, da der Mechanismus Spielraum zum Öffnen/Schließen benötigt.

## cz ČEŠTINA (CZ)

1. **Šířka rámu:** Vnitřní šířka postelového boxu musí odpovídat rozměru zakoupeného roštu (např. pro matraci 160x200 cm je vnitřní rozměr boxu **1600x2020 mm**).
2. **Zavírání a píсты:** Nepokoušejte se zavírat rošt silou bez položené matrace ani se na něj nezavěšujte. Nejprve položte matraci a až poté rošt zavřete. Pokud by byly plynové píсты příliš silné, lze je vyměnit – kontaktujte nás prosím e-mailem.
3. **Hloubka boxu:** Při hloubce boxu 320 mm (jako na obrázku) zůstává cca 50 mm na zapuštění matrace. Box může být vyšší, nižší však nedoporučujeme, protože mechanismus potřebuje dostatek vůle pro otevírání a zavírání.

## FR FRANÇAIS (FR)

1. **Largeur du cadre :** La largeur interne du coffre doit correspondre aux dimensions du sommier acheté (par ex. pour un sommier 160x200 cm, les dimensions internes du coffre są de **1600x2020 mm**).
2. **Fermeture & Vérins :** Ne forcez pas la fermeture du sommier bez matelas et ne vous y suspendez pas. Placez d'abord le matelas, puis fermez le sommier. Si les vérins à gaz sont trop puissants, ils peuvent être remplacés – veuillez nous contacter par e-mail.
3. **Profondeur du coffre :** Avec une profondeur de coffre de 320 mm (comme illustré), le matelas s'encastre d'environ 50 mm. Le coffre peut être plus haut, mais une hauteur inférieure est déconseillée car le mécanisme a besoin de jeu pour fonctionner correctement.

